

500mm

==== 645mm x 0.995 : Actual =====  
 ACTUAL SCALE => 641.8 [mm]

Nut to Fret

- 1FRET: = 36.0 mm
- 2FRET: = 70.0 mm
- 3FRET: = 102.1 mm
- 4FRET: = 132.4 mm
- 5FRET: = 160.9 mm
- 6FRET: = 187.9 mm
- 7FRET: = 213.4 mm
- 8FRET: = 237.5 mm
- 9FRET: = 260.2 mm
- 10FRET: = 281.6 mm
- 11FRET: = 301.8 mm
- 12FRET: = 320.9 mm
- 13FRET: = 338.9 mm
- 14FRET: = 355.9 mm
- 15FRET: = 371.9 mm
- 16FRET: = 387.1 mm
- 17FRET: = 401.4 mm
- 18FRET: = 414.9 mm

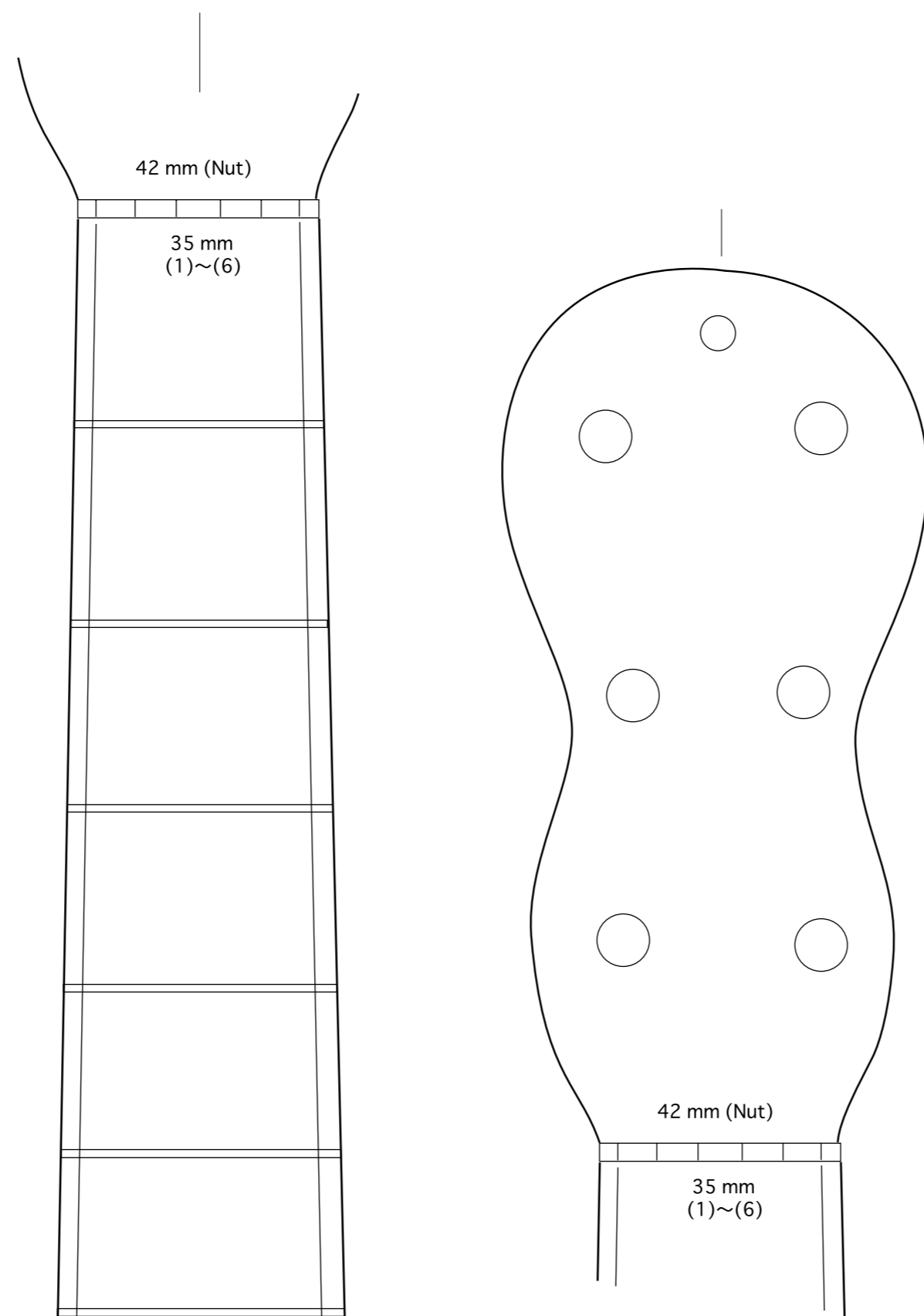

- 製作者 : シュタウファー スタイル・ギター (作者不詳)  
 Stauffer Style : No Label Guitar (Anonymity)
- 製作年 : 推定1850年頃 Ca.1850
- 全長 (Length) : 約 910 mm
- 弦長 (Scale length) : 645 mm
- 総重量 (Weight) : 820 g
- 作図 : 鶴田誠 Repair and Drawing by MakotoTsuruta in Aug.24.2001
- 備考 : 1800年代末期頃にエドゥアルド・エディッガー 氏による修復 (リペアラベル)  
 Repair Label: Eduard Hedegger
- 図面の印刷と寸法:  
 正しい寸法のためには、この図面の縦と横の500mmの直線が正しい長さで印刷されていることを確認のこと。  
 図面サイズ : A1 size paper : 594mm x 841mm

この図面について : Notice

この図面は鶴田誠によって作図された。  
 個人の研究資料としてのみ使用を許可するものであって  
 無断での商用利用を堅く禁ずる。

**This plan is drawn by Makoto Tsuruta  
 It shouldn't be used for commercial purpose.  
 Business use is prohibited.**

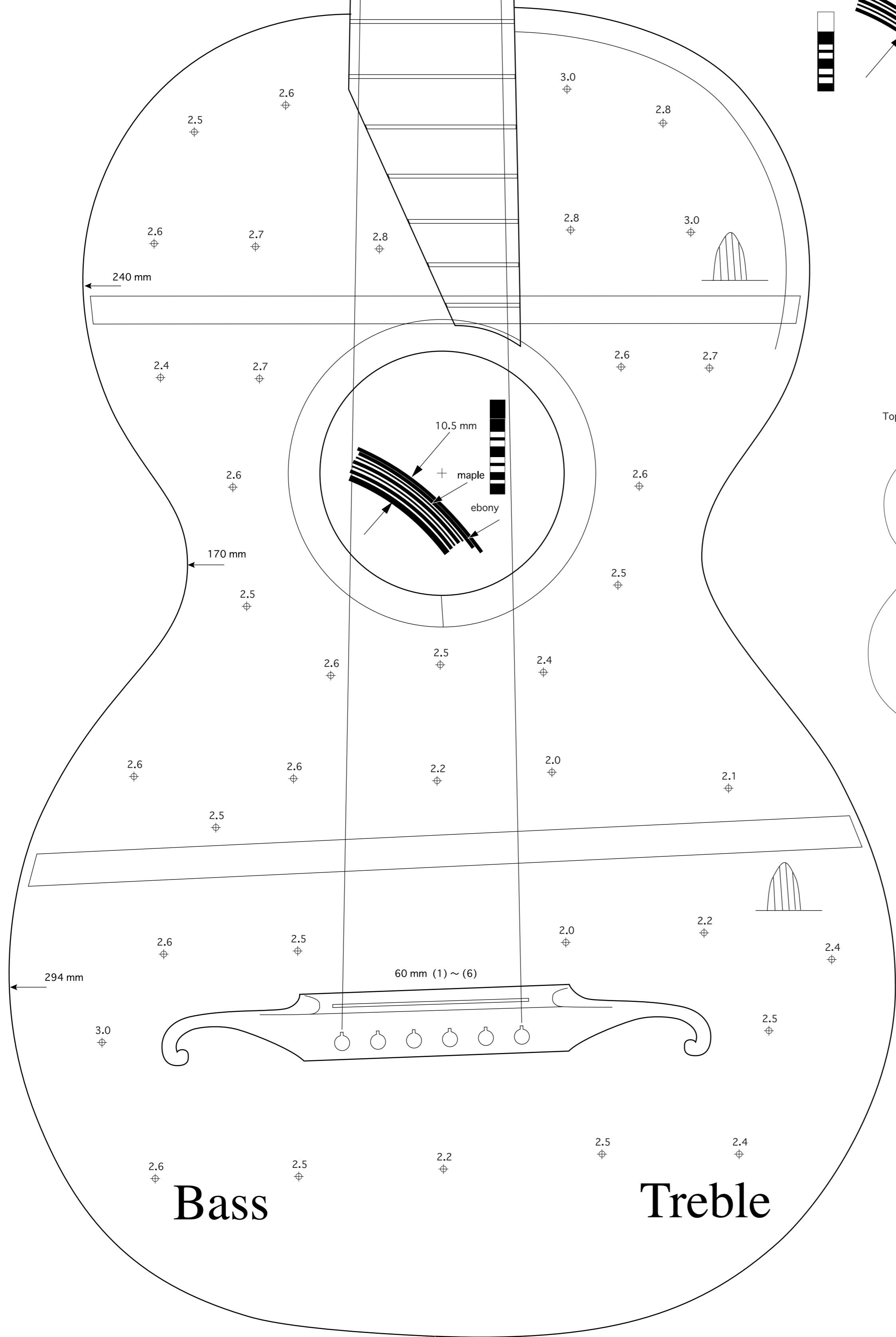
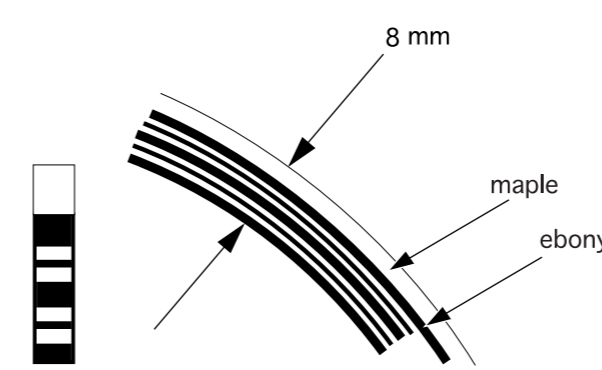
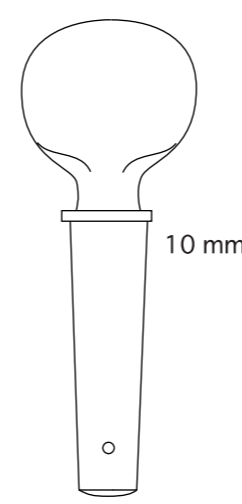

Top(Soundboard) : Spruce / 3 pieces

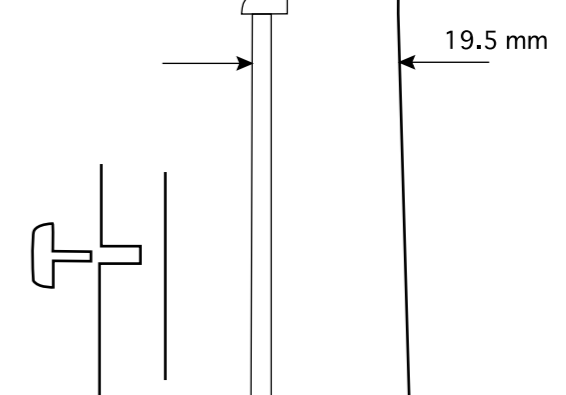

Neck : Maple

67 mm

500mm